

Tabelle-Table-Tableau-Tabella-Tabla

DVT/KVT/KDT3.603.803.1003.140

Anschlußleitung bis 2m / 2m bis 10m . . .1" / 1 1/2" . . .1" / 1 1/2" . . .1 1/2" / 2" . . .1 1/2" / 2"
 Pipework up to 2m / 2m up to 10m
 Tuyauterie jusqu'à 2m / de 2m jusqu'à 10m
 Tubazione fino a 2m / da 2m fino a 10m
 Tubo de conexión hasta 2m / de 2 a 10m

Schieber-Mindestbreite [mm]26262632
 Width of vanes, min. [mm]
 Largeur palettes, min. [mm]
 Larghezza palette min. [mm]
 Ancho mínimo de paletas [mm]

Volumenstrom bei 50/60 Hz [m3/h]55/6670/8298/112132/154
 Air flow at 50/60 Hz [m3/h]
 Débit d'air à 50/60 Hz [m3/h]
 Capacità aria a 50/60 Hz [m3/h]
 Caudal volumétrico de aire con 50/60 Hz [m3/h]

Länge ohne Motor [mm]/Breite [mm]448/353448/353563/470563/470
 Length without motor [mm]/Width [mm]
 Longueur sans moteur [mm]/Largeur [mm]
 Lunghezza senza motore [mm]/Larghezza [mm]
 Longitud sin motor [mm]/Ancho [mm]

Höhe [mm]328328336336
 Height [mm]
 Hauteur [mm]
 Altezza [mm]
 Altura [mm]

Ventilregelbereich DVT +/- 0,6 bar
 Regulation range valves
 Plage de régulation vannes KVT -0,90
 Campo di regolazione vavole KDT +0,50/1,50
 bar
 Margen de regulación de válvula

Schalldruckpegel [db(A)] DVT74757778
 Acoustic pressure level [db(A)]
 Niveau de pression acoustique [db(A)]
 Livello di pressione acustica [db(A)]
 Nivel de presión acústica [db(A)]

Technische Änderungen vorbehalten
 Right of modifications reserved
 Sous réserve des modifications
 Sotto riserva di modificazioni
 Salvo modificaciones técnicas

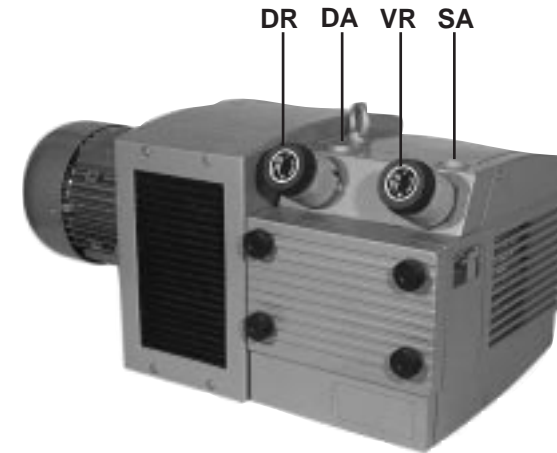
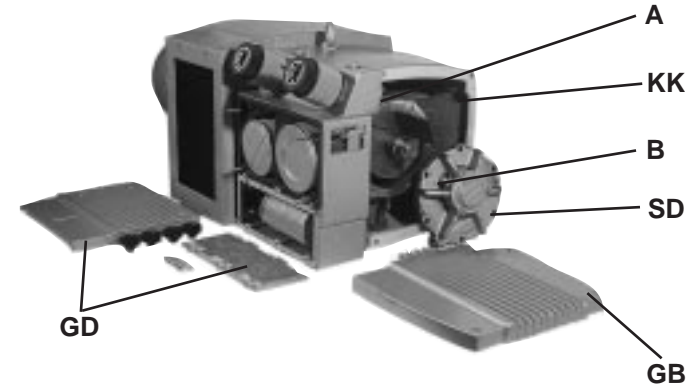

DVT / KVT / KDT 3.60-3.80-3.100-3.140 0002 05/2000